

Generador y optimizador térmico de alta eficiencia Génesis

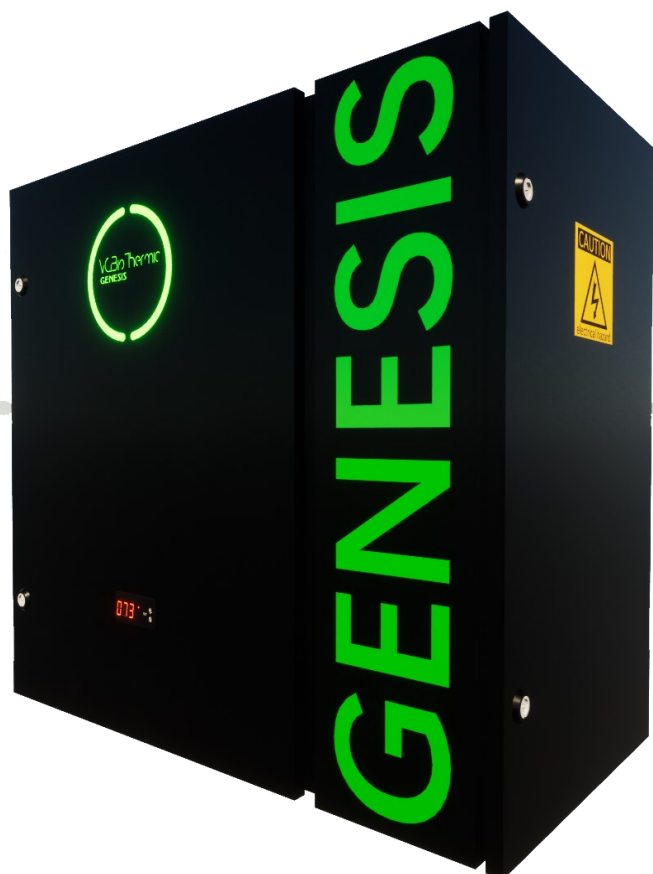

Bienvenidos al ecosistema de VGBiothermic, líder mundial en energía bioclimática.

Presentamos el sistema integrado de calefacción y agua caliente sanitaria con el optimizador Génesis, único y exclusivo en el mercado.

Nuestro hogar es uno de los bienes más preciados que tenemos. Nuestro rincón de bienestar y confort. Por eso, queremos apostar siempre por lo mejor y dotarlo de la tecnología más puntera.

Alcanzamos un rendimiento térmico de un 120% en la producción de agua caliente sanitaria y una eficiencia energética del 750%/COP (7,5) en calefacción.

Reducimos la huella de carbono dentro de nuestro compromiso con el freno del cambio climático, puesto que Génesis no emite gases a la atmósfera. Es 100% ecológico y se complementa con la energía solar.

Todas las estancias de la vivienda mantendrán la temperatura de confort elegida por el cliente según las necesidades que tenga en cada momento. En los meses de verano, el calor generado se puede disipar a la piscina.

Garantizamos la máxima seguridad al no trabajar con presiones.

El funcionamiento de todo el sistema se controla desde una app en el móvil, donde se registra el consumo que haya en cada momento.

FICHA TÉCNICA DEL GENERADOR Y OPTIMIZADOR	
Modelo	GÉNESIS 3 kW
Potencia	3 kW
Tensión	230 Vac (F+N)
Intensidad nominal	16 A
Eficiencia	120%
Grado de protección	IP 44
Presión operativa máxima	2,6-3,5 bar
Presión operativa mínima	0,4 bar
Rango de temperatura	10 - 90 °C
Termostato de seguridad	120 °C
Intercambiador de placas	24 placas
Rendimiento instantáneo caudal permanente	120%
Conexión intercambiador	Rosca gas 3/4"
Bomba de recirculación	Grundfos Magna 3
Peso	38.75 Kg
Dimensiones (H x A x P)	700 x 750 x 400 mm

VENTAJAS FRENTE A LA BOMBA DE CALOR

- * No necesita unidad exterior.
- * No depende de temperaturas exteriores.
- * No necesita un hotboy para calentamiento inicial frente a temperaturas bajo cero.
- * No utiliza gases fluorados. Cero CO₂.
- * Contaminación acústica Cero.
- * Muy bajo mantenimiento.
- * Material de acero inoxidable que garantiza una larga durabilidad y evita la oxidación.
- * Suministro de ACS instantáneo y permanente.
- * Ocupa muy poco espacio.

1. FICHA TÉCNICA DEL GENERADOR Y OPTIMIZADOR

Modelo	GÉNESIS	
Tensión	230 Vac (F+N)	
Frecuencia	50 Hz	
Número de resistencias	1	
Potencia nominal kW	3	
Intensidad nominal A	16	
Protección A	20	
Sección mínima (mm)	1.5	
Perfil ACS	M	L
Eficiencia ACS/Rendimiento Instantáneo Permanente	120%	
Clasificación energética ACS	A+++	
Eficiencia energética estacional calefacción (A 35°/A 55°)	ηs% / COP	750% / 7,5
Clasificación energética calefacción	A+++	
Nivel sonoro	0 db	
Instalación	Mural	
Conexión hidráulica	3/4"	
Termostato aceite	SI 0-90°C	
Termostato agua optimizador	SI 0-90°C	
DIMENSIONES Y PESO		
Altura	700 mm	
Anchura	750 mm	
Profundidad	400 mm	
Peso	38.75 Kg	

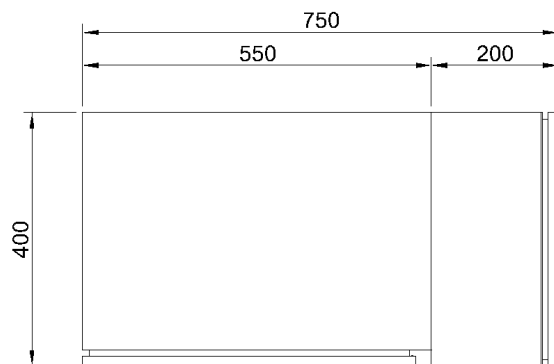

Vista en planta

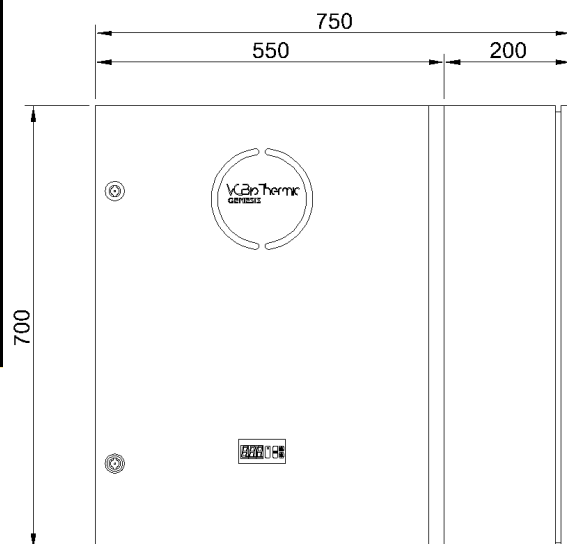

Vista frontal

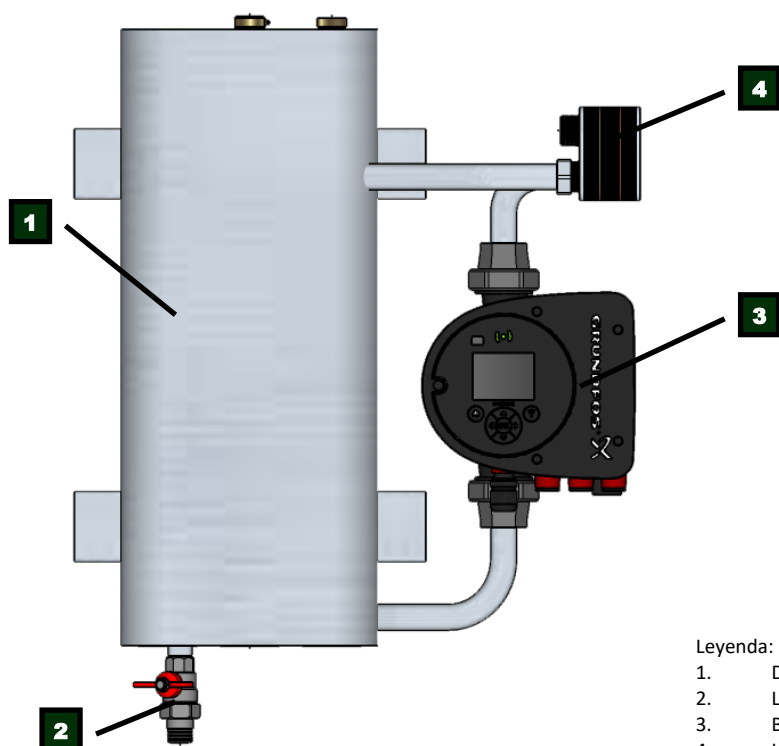

Leyenda:

1. Depósito de aceite
2. Llave de vaciado del depósito.
3. Bomba de recirculación del aceite.
4. Intercambiador de placas.

Generador y optimizador térmico de alta eficiencia Génesis

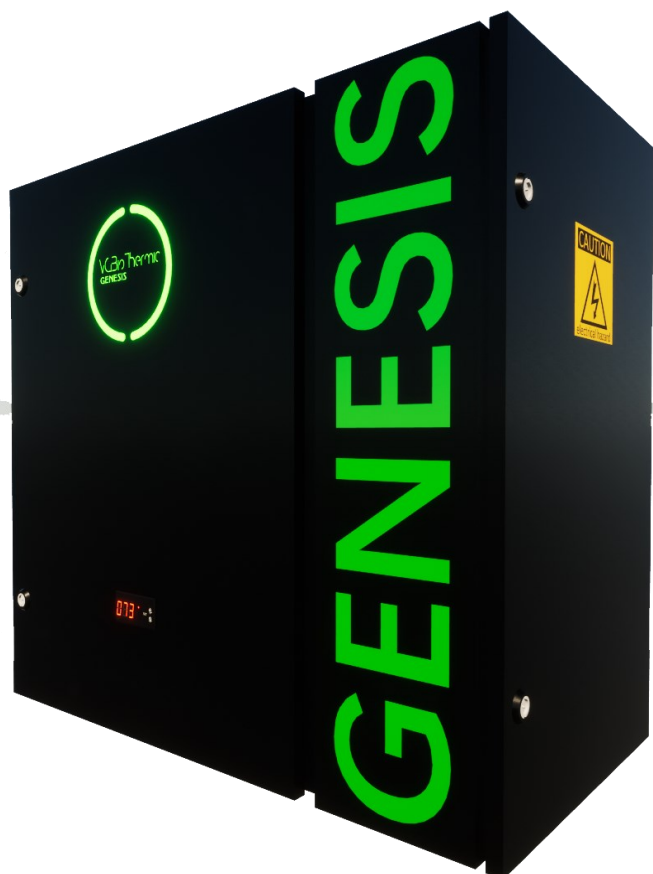

Bienvenidos al ecosistema de VGBiothermic, líder mundial en energía bioclimática.

Presentamos el sistema integrado de calefacción y agua caliente sanitaria con el optimizador Génesis, único y exclusivo en el mercado.

Nuestro hogar es uno de los bienes más preciados que tenemos. Nuestro rincón de bienestar y confort. Por eso, queremos apostar siempre por lo mejor y dotarlo de la tecnología más puntera.

Alcanzamos un rendimiento térmico de un 120% en la producción de agua caliente sanitaria y una eficiencia energética del 750%/COP (7,5) en calefacción.

Reducimos la huella de carbono dentro de nuestro compromiso con el freno del cambio climático, puesto que Génesis no emite gases a la atmósfera. Es 100% ecológico y se complementa con la energía solar.

Todas las estancias de la vivienda mantendrán la temperatura de confort elegida por el cliente según las necesidades que tenga en cada momento. En los meses de verano, el calor generado se puede disipar a la piscina.

Garantizamos la máxima seguridad al no trabajar con presiones.

El funcionamiento de todo el sistema se controla desde una app en el móvil, donde se registra el consumo que haya en cada momento.

FICHA TÉCNICA DEL GENERADOR Y OPTIMIZADOR		
Modelo	GÉNESIS 6 kW	
Potencia	6kW	
Tensión	230 Vac (F+N)	440 Vac (3F+N)
Intensidad nominal	30 A	15 A
Eficiencia	120%	
Grado de protección	IP 44	
Presión operativa máxima	2,6-3,5 bar	
Presión operativa mínima	0,4 bar	
Rango de temperatura	10 - 90 °C	
Termostato de seguridad	120 °C	
Intercambiador de placas	24 placas	
Rendimiento instantáneo caudal permanente	120%	
Conexión intercambiador	Rosca gas 3/4"	
Bomba de recirculación	Grundfos Magna 3	
Peso	38.75 Kg	
Dimensiones (H x A x P)	700 x 750 x 400 mm	

VENTAJAS FRENTE A LA BOMBA DE CALOR

- * No necesita unidad exterior.
- * No depende de temperaturas exteriores.
- * No necesita un hotboy para calentamiento inicial frente a temperaturas bajo cero.
- * No utiliza gases fluorados. Cero CO₂.
- * Contaminación acústica Cero.
- * Muy bajo mantenimiento.
- * Material de acero inoxidable que garantiza una larga durabilidad y evita la oxidación.
- * Suministro de ACS instantáneo y permanente.
- * Ocupa muy poco espacio.

1. FICHA TÉCNICA DEL GENERADOR Y OPTIMIZADOR

Modelo	GÉNESIS	
Tensión	230 Vac (F+N)	440 Vac (3F+N)
Frecuencia	50 Hz	
Número de resistencias	2	
Potencia nominal kW	6	
Intensidad nominal A	30	15
Protección A	32	20
Bomba Magna 3 (A/Protección) mono-fásica.	2.3	10
Sección mínima (mm ²)	4	1.5
Perfil ACS	M	L
Eficiencia ACS/Rendimiento Instantáneo Permanente	120%	
Clasificación energética ACS	A+++	
Eficiencia energética estacional calefacción (A 35°/A 55°)	ηs% / COP	750% / 7,5
Clasificación energética calefacción	A+++	
Nivel sonoro	0 db	
Instalación	Mural	
Conexión hidráulica	3/4"	
Termostato aceite	SI 0-90°C	
Termostato agua optimizador	SI 0-90°C	
DIMENSIONES Y PESO		
Altura	700 mm	
Anchura	750 mm	
Profundidad	400 mm	
Peso	38.75 Kg	

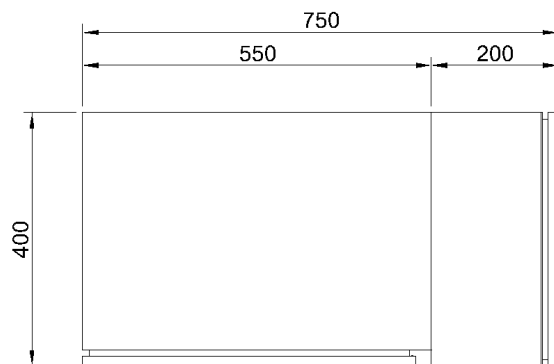

Vista en planta

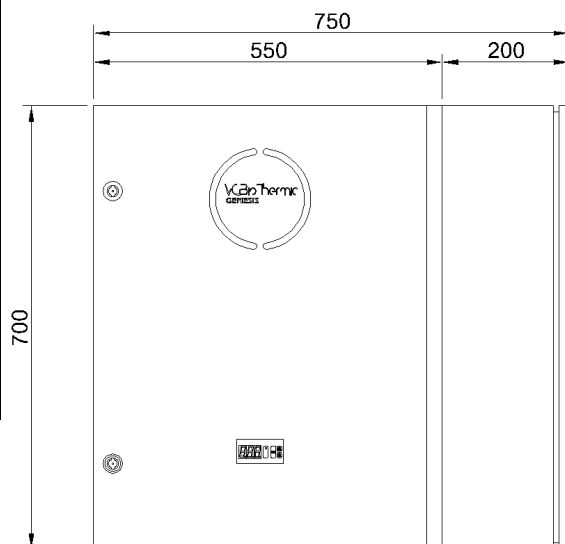

Vista frontal

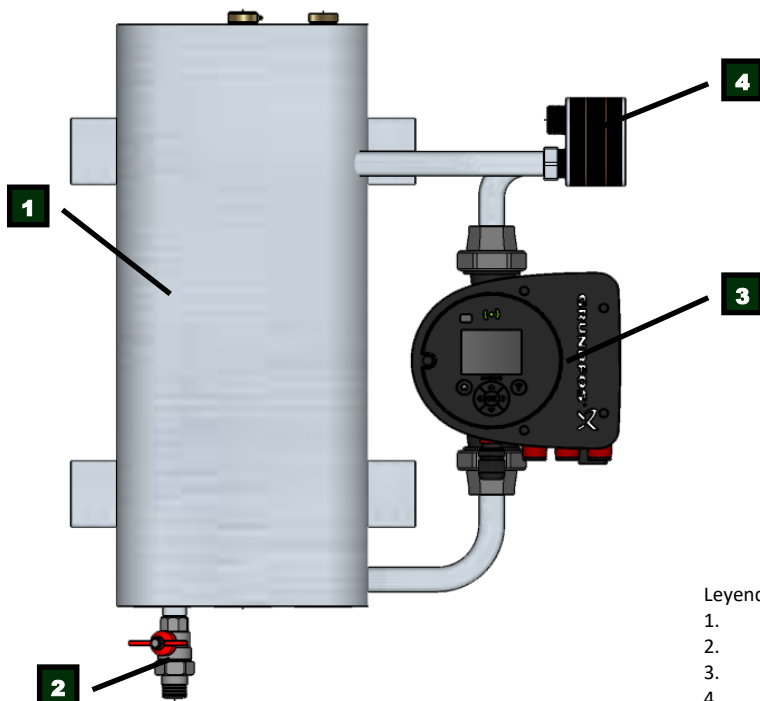

Leyenda:

1. Depósito de aceite
2. Llave de vaciado del depósito.
3. Bomba de recirculación del aceite.
4. Intercambiador de placas.

Generador y optimizador térmico de alta eficiencia Génesis

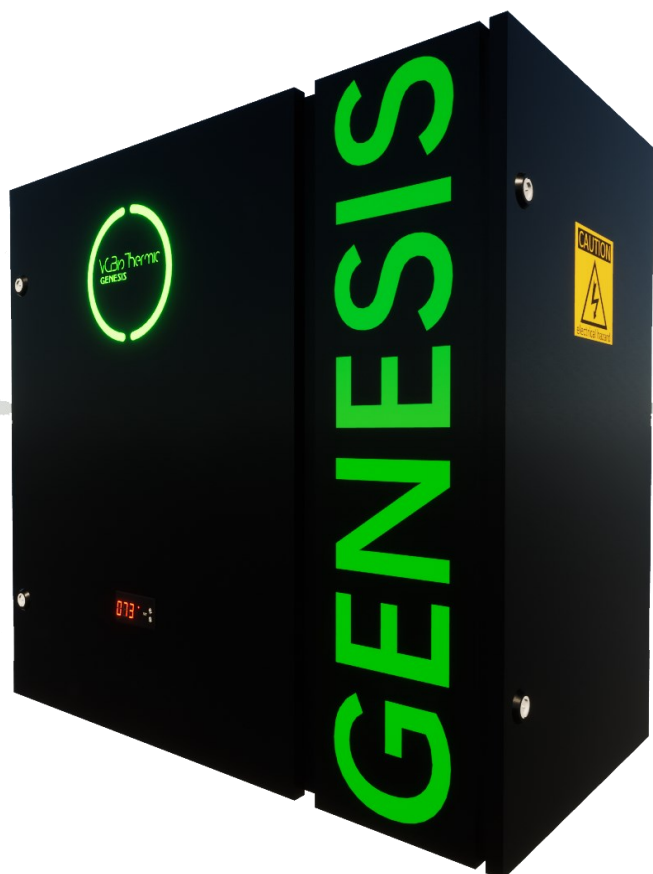

Bienvenidos al ecosistema de VGBiothermic, líder mundial en energía bioclimática.

Presentamos el sistema integrado de calefacción y agua caliente sanitaria con el optimizador Génesis, único y exclusivo en el mercado.

Nuestro hogar es uno de los bienes más preciados que tenemos. Nuestro rincón de bienestar y confort. Por eso, queremos apostar siempre por lo mejor y dotarlo de la tecnología más puntera.

Alcanzamos un rendimiento térmico de un 120% en la producción de agua caliente sanitaria y una eficiencia energética del 750%/COP (7,5) en calefacción.

Reducimos la huella de carbono dentro de nuestro compromiso con el freno del cambio climático, puesto que Génesis no emite gases a la atmósfera. Es 100% ecológico y se complementa con la energía solar.

Todas las estancias de la vivienda mantendrán la temperatura de confort elegida por el cliente según las necesidades que tenga en cada momento. En los meses de verano, el calor generado se puede disipar a la piscina.

Garantizamos la máxima seguridad al no trabajar con presiones.

El funcionamiento de todo el sistema se controla desde una app en el móvil, donde se registra el consumo que haya en cada momento.

FICHA TÉCNICA DEL GENERADOR Y OPTIMIZADOR		
Modelo	GÉNESIS 9 kW	
Potencia	9kW	
Tensión	230 Vac (F+N)	440 Vac (3F+N)
Intensidad nominal	42 A	22 A
Eficiencia	120%	
Grado de protección	IP 44	
Presión operativa máxima	2,6-3,5 bar	
Presión operativa mínima	0,4 bar	
Rango de temperatura	10 - 90 °C	
Termostato de seguridad	120 °C	
Intercambiador de placas	46 placas	
Rendimiento instantáneo caudal permanente	120%	
Conexión intercambiador	Rosca gas 3/4"	
Bomba de recirculación	Grundfos Magna 3	
Peso	38.75 Kg	
Dimensiones (H x A x P)	700 x 750 x 400 mm	

VENTAJAS FRENTE A LA BOMBA DE CALOR

- * No necesita unidad exterior.
- * No depende de temperaturas exteriores.
- * No necesita un hotboy para calentamiento inicial frente a temperaturas bajo cero.
- * No utiliza gases fluorados. Cero CO₂.
- * Contaminación acústica Cero.
- * Muy bajo mantenimiento.
- * Material de acero inoxidable que garantiza una larga durabilidad y evita la oxidación.
- * Suministro de ACS instantáneo y permanente.
- * Ocupa muy poco espacio.

1. FICHA TÉCNICA DEL GENERADOR Y OPTIMIZADOR

Modelo	GÉNESIS	
Tensión	230 Vac (F+N)	440 Vac (3F+N)
Frecuencia	50 Hz	
Número de resistencias	3	
Potencia nominal kW	9	
Intensidad nominal A	42	22
Protección A	50	25
Bomba Magna 3 (A/Protección) mono-fásica.	2.3	10
Sección mínima (mm)	4	1.5
Perfil ACS	M	L
Eficiencia ACS/Rendimiento Instantáneo Permanente	120%	
Clasificación energética ACS	A+++	
Eficiencia energética estacional calefacción (A 35°/A 55°)	ηs% / COP	750% / 7,5
Clasificación energética calefacción	A+++	
Nivel sonoro	0 db	
Instalación	Mural	
Conexión hidráulica	3/4"	
Termostato aceite	SI 0-90°C	
Termostato agua optimizador	SI 0-90°C	
DIMENSIONES Y PESO		
Altura	700 mm	
Anchura	750 mm	
Profundidad	400 mm	
Peso	38.75 Kg	

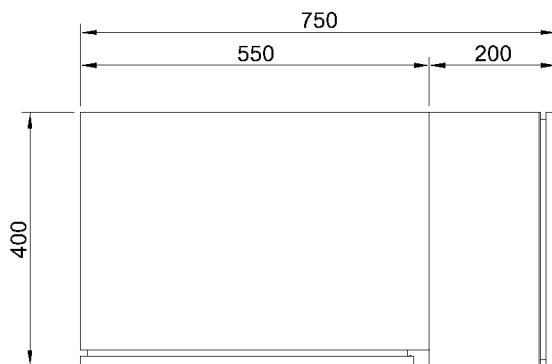

Vista en planta

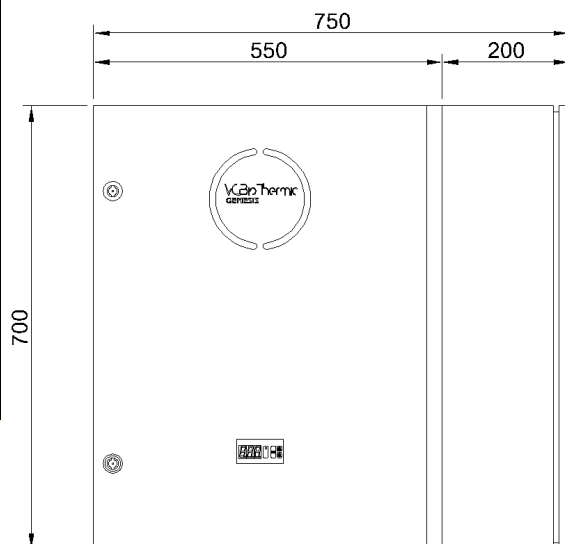

Vista frontal

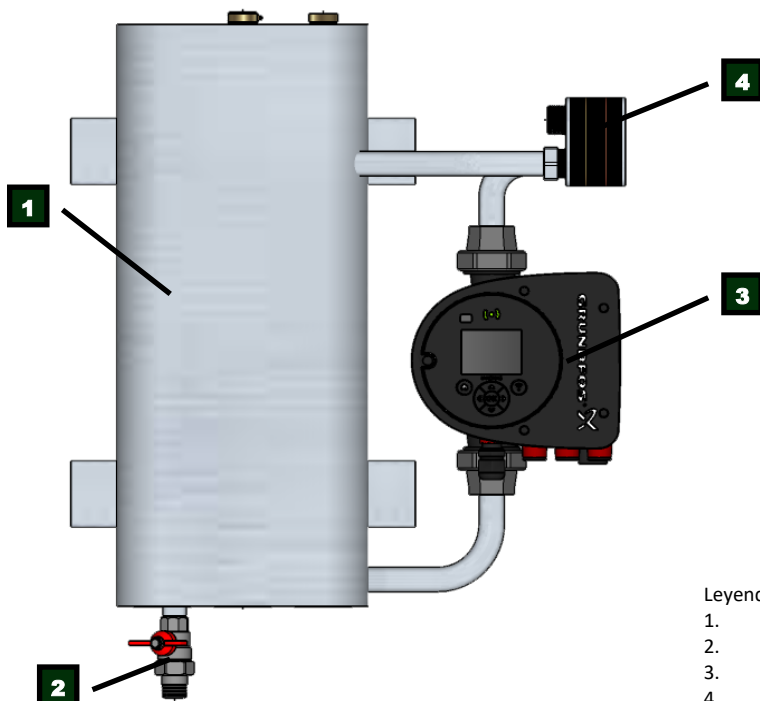

Leyenda:

1. Depósito de aceite
2. Llave de vaciado del depósito.
3. Bomba de recirculación del aceite.
4. Intercambiador de placas.

Generador y optimizador térmico de alta eficiencia Génesis

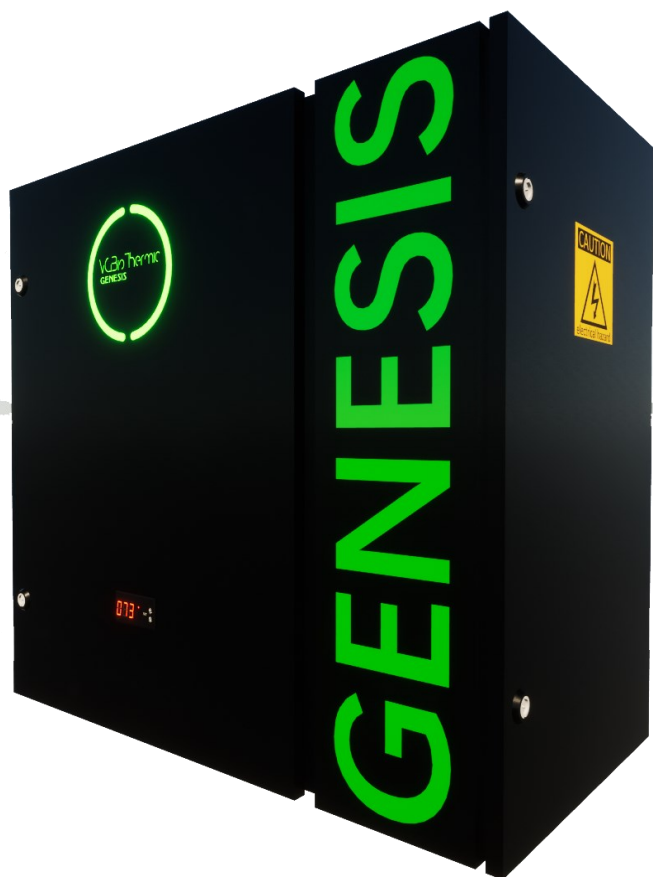

Bienvenidos al ecosistema de VGBiothermic, líder mundial en energía bioclimática.

Presentamos el sistema integrado de calefacción y agua caliente sanitaria con el optimizador Génesis, único y exclusivo en el mercado.

Nuestro hogar es uno de los bienes más preciados que tenemos. Nuestro rincón de bienestar y confort. Por eso, queremos apostar siempre por lo mejor y dotarlo de la tecnología más puntera.

Alcanzamos un rendimiento térmico de un 120% en la producción de agua caliente sanitaria y una eficiencia energética del 750%/COP (7,5) en calefacción.

Reducimos la huella de carbono dentro de nuestro compromiso con el freno del cambio climático, puesto que Génesis no emite gases a la atmósfera. Es 100% ecológico y se complementa con la energía solar.

Todas las estancias de la vivienda mantendrán la temperatura de confort elegida por el cliente según las necesidades que tenga en cada momento. En los meses de verano, el calor generado se puede disipar a la piscina.

Garantizamos la máxima seguridad al no trabajar con presiones.

El funcionamiento de todo el sistema se controla desde una app en el móvil, donde se registra el consumo que haya en cada momento.

FICHA TÉCNICA DEL GENERADOR Y OPTIMIZADOR		
Modelo	GÉNESIS 12 kW	
Potencia	12kW	
Tensión	230 Vac (F+N)	440 Vac (3F+N)
Intensidad nominal	55 A	29 A
Eficiencia	120%	
Grado de protección	IP 44	
Presión operativa máxima	2,6-3,5 bar	
Presión operativa mínima	0,4 bar	
Rango de temperatura	10 - 90 °C	
Termostato de seguridad	120 °C	
Intercambiador de placas	46 placas	
Rendimiento instantáneo caudal permanente	120%	
Conexión intercambiador	Rosca gas 3/4"	
Bomba de recirculación	Grundfos Magna 3	
Peso	38.75 Kg	
Dimensiones (H x A x P)	700 x 750 x 400 mm	

VENTAJAS FRENTE A LA BOMBA DE CALOR

- * No necesita unidad exterior.
- * No depende de temperaturas exteriores.
- * No necesita un hotboy para calentamiento inicial frente a temperaturas bajo cero.
- * No utiliza gases fluorados. Cero CO₂.
- * Contaminación acústica Cero.
- * Muy bajo mantenimiento.
- * Material de acero inoxidable que garantiza una larga durabilidad y evita la oxidación.
- * Suministro de ACS instantáneo y permanente.
- * Ocupa muy poco espacio.

1. FICHA TÉCNICA DEL GENERADOR Y OPTIMIZADOR

Modelo	GÉNESIS	
Tensión	230 Vac (F+N)	440 Vac (3F+N)
Frecuencia	50 Hz	
Número de resistencias	4	
Potencia nominal kW	12	
Intensidad nominal A	55	29
Protección A	63	32
Bomba Magna 3 (A/Protección) mono-fásica.	2.3	10
Sección mínima (mm)	6	1.5
Perfil ACS	M	L
Eficiencia ACS/Rendimiento Instantáneo Permanente	120%	
Clasificación energética ACS	A+++	
Eficiencia energética estacional calefacción (A 35°/A 55°)	ηs% / COP	750% / 7,5
Clasificación energética calefacción	A+++	
Nivel sonoro	0 db	
Instalación	Mural	
Conexión hidráulica	3/4"	
Termostato aceite	SI 0-90°C	
Termostato agua optimizador	SI 0-90°C	
DIMENSIONES Y PESO		
Altura	700 mm	
Anchura	750 mm	
Profundidad	400 mm	
Peso	38.75 Kg	

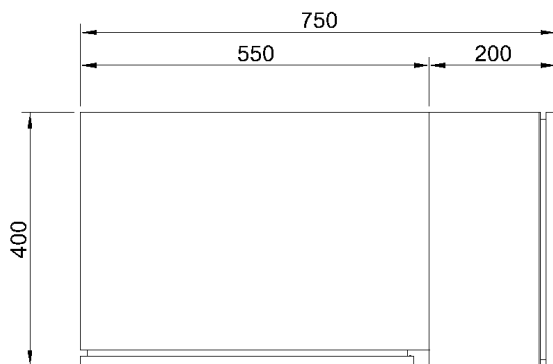

Vista en planta

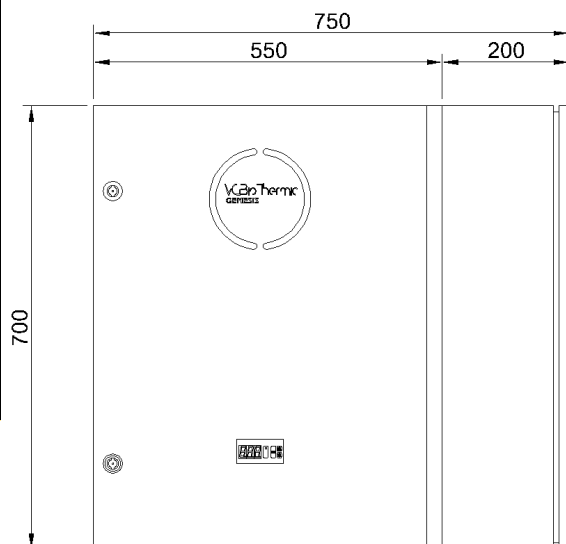

Vista frontal

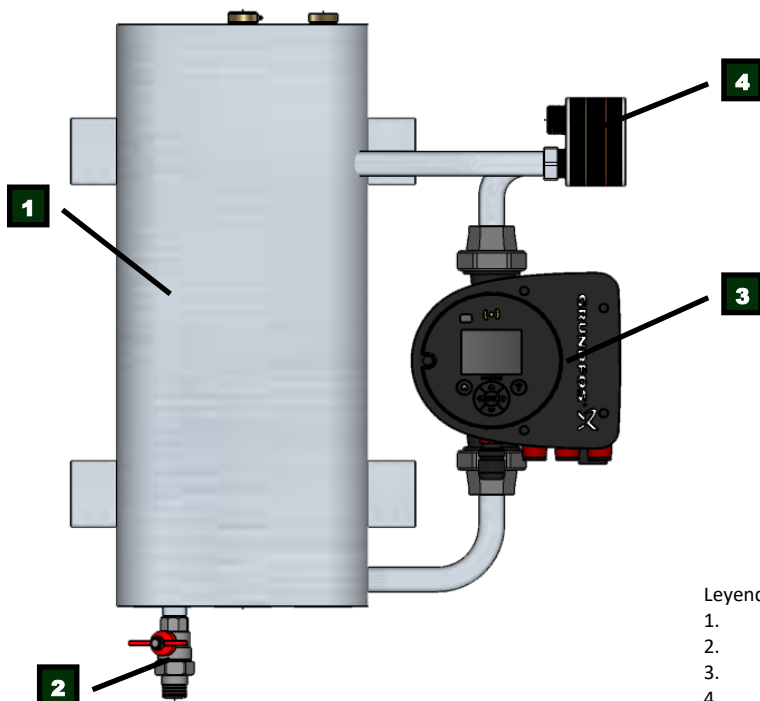

Leyenda:

1. Depósito de aceite
2. Llave de vaciado del depósito.
3. Bomba de recirculación del aceite.
4. Intercambiador de placas.

Generador y optimizador térmico de alta eficiencia Génesis

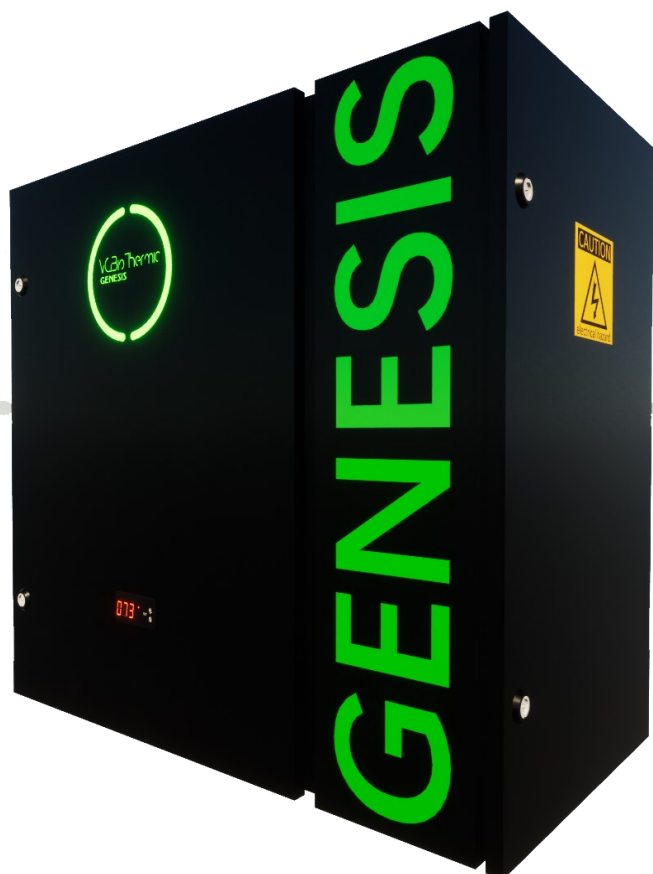

Bienvenidos al ecosistema de VGBiothermic, líder mundial en energía bioclimática.

Presentamos el sistema integrado de calefacción y agua caliente sanitaria con el optimizador Génesis, único y exclusivo en el mercado.

Nuestro hogar es uno de los bienes más preciados que tenemos. Nuestro rincón de bienestar y confort. Por eso, queremos apostar siempre por lo mejor y dotarlo de la tecnología más puntera.

Alcanzamos un rendimiento térmico de un 120% en la producción de agua caliente sanitaria y una eficiencia energética del 750%/COP (7,5) en calefacción.

Reducimos la huella de carbono dentro de nuestro compromiso con el freno del cambio climático, puesto que Génesis no emite gases a la atmósfera. Es 100% ecológico y se complementa con la energía solar.

Todas las estancias de la vivienda mantendrán la temperatura de confort elegida por el cliente según las necesidades que tenga en cada momento. En los meses de verano, el calor generado se puede disipar a la piscina.

Garantizamos la máxima seguridad al no trabajar con presiones.

El funcionamiento de todo el sistema se controla desde una app en el móvil, donde se registra el consumo que haya en cada momento.

FICHA TÉCNICA DEL GENERADOR Y OPTIMIZADOR		
Modelo	GÉNESIS 15 kW	
Potencia	15 kW	
Tensión	230 Vac (F+N)	440 Vac (3F+N)
Intensidad nominal	68 A	36 A
Eficiencia	120%	
Grado de protección	IP 44	
Presión operativa máxima	2,6-3,5 bar	
Presión operativa mínima	0,4 bar	
Rango de temperatura	10 - 90 °C	
Termostato de seguridad	120 °C	
Intercambiador de placas	46 placas	
Rendimiento instantáneo caudal permanente	120%	
Conexión intercambiador	Rosca gas 1"	
Bomba de recirculación	Grundfos Magna 3	
Peso	38.75 Kg	
Dimensiones (H x A x P)	700 x 750 x 400 mm	

VENTAJAS FRENTE A LA BOMBA DE CALOR

- * No necesita unidad exterior.
- * No depende de temperaturas exteriores.
- * No necesita un hotboy para calentamiento inicial frente a temperaturas bajo cero.
- * No utiliza gases fluorados. Cero CO₂.
- * Contaminación acústica Cero.
- * Muy bajo mantenimiento.
- * Material de acero inoxidable que garantiza una larga durabilidad y evita la oxidación.
- * Suministro de ACS instantáneo y permanente.
- * Ocupa muy poco espacio.

1. FICHA TÉCNICA DEL GENERADOR Y OPTIMIZADOR

Modelo	GÉNESIS	
Tensión	230 Vac (F+N)	440 Vac (3F+N)
Frecuencia	50 Hz	
Número de resistencias	5	
Potencia nominal kW	15	
Intensidad nominal A	68	36
Protección A	80	40
Bomba Magna 3 (Intensidad A/Protección) monofásica.	2.3	10
Sección mínima (mm)	6	2.5
Perfil ACS	M	L
Eficiencia ACS/Rendimiento Instantáneo Permanente	120%	
Clasificación energética ACS	A+++	
Eficiencia energética estacional calefacción (A 35°/A 55°)	ηs% / COP	750% / 7,5
Clasificación energética calefacción	A+++	
Nivel sonoro	0 db	
Instalación	Mural	
Conexión hidráulica	3/4"	
Termostato aceite	SI 0-90°C	
Termostato agua optimizador	SI 0-90°C	
DIMENSIONES Y PESO		
Altura	700 mm	
Anchura	750 mm	
Profundidad	400 mm	
Peso	38.75 Kg	

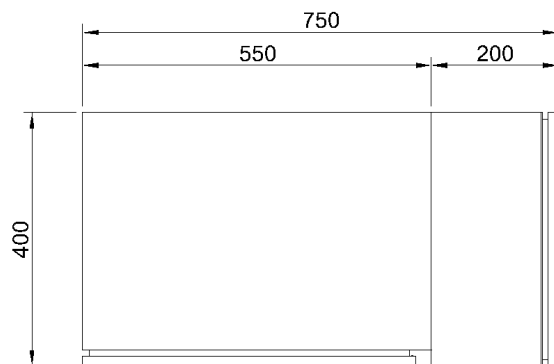

Vista en planta

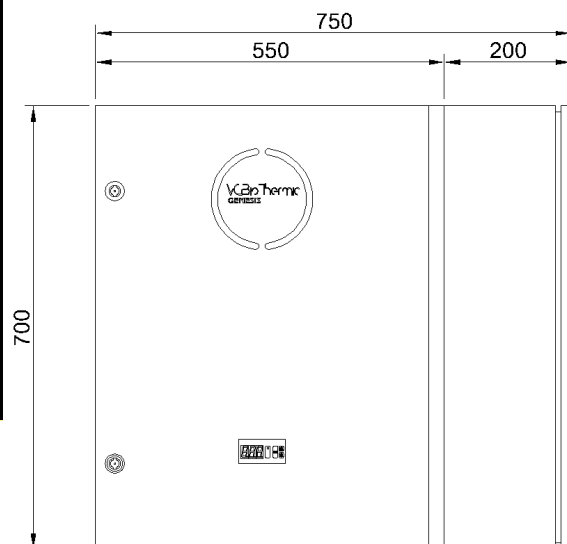

Vista frontal

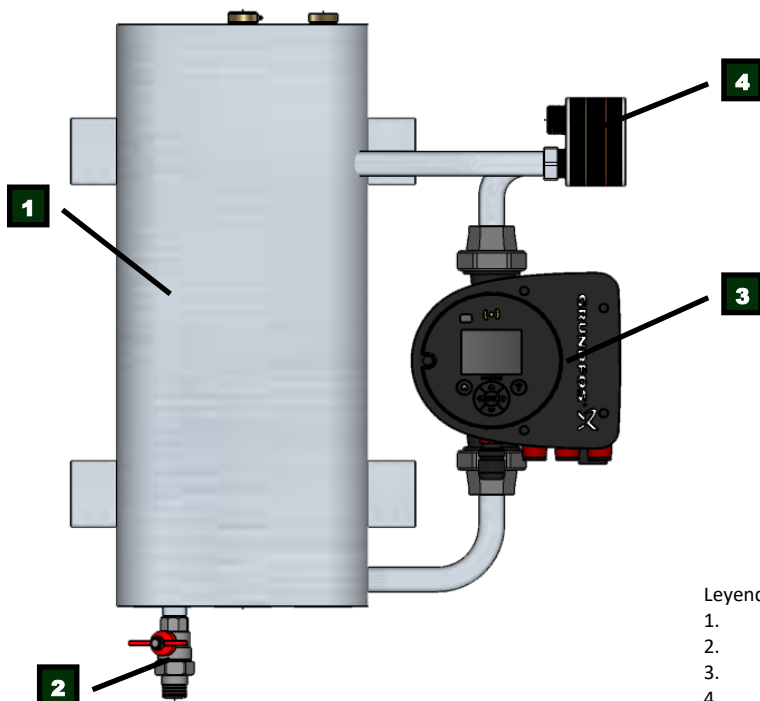

Leyenda:

1. Depósito de aceite
2. Llave de vaciado del depósito.
3. Bomba de recirculación del aceite.
4. Intercambiador de placas.

Generador y optimizador térmico de alta eficiencia Génesis

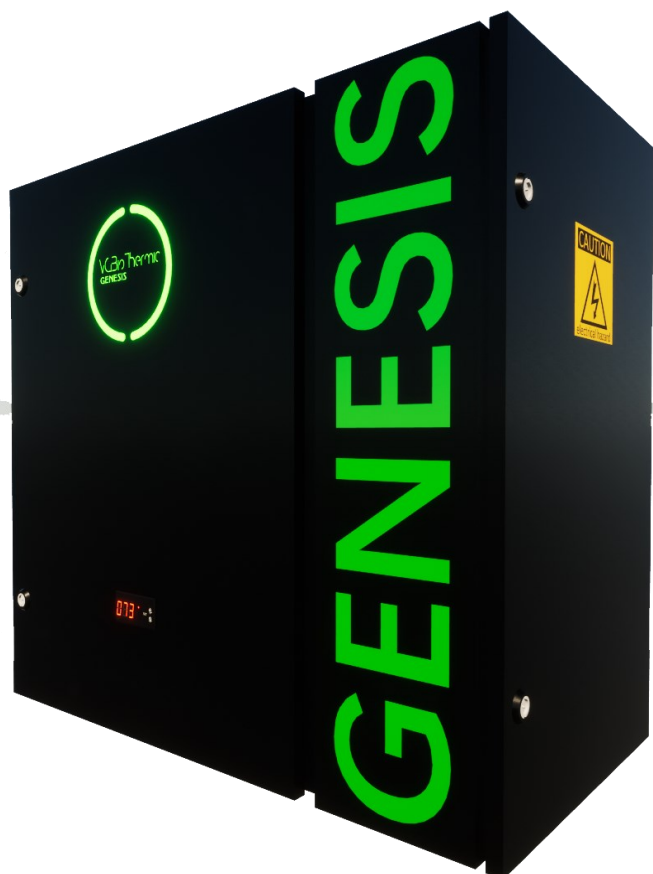

Bienvenidos al ecosistema de VGBiothermic, líder mundial en energía bioclimática.

Presentamos el sistema integrado de calefacción y agua caliente sanitaria con el optimizador Génesis, único y exclusivo en el mercado.

Nuestro hogar es uno de los bienes más preciados que tenemos. Nuestro rincón de bienestar y confort. Por eso, queremos apostar siempre por lo mejor y dotarlo de la tecnología más puntera.

Alcanzamos un rendimiento térmico de un 120% en la producción de agua caliente sanitaria y una eficiencia energética del 750%/COP (7,5) en calefacción.

Reducimos la huella de carbono dentro de nuestro compromiso con el freno del cambio climático, puesto que Génesis no emite gases a la atmósfera. Es 100% ecológico y se complementa con la energía solar.

Todas las estancias de la vivienda mantendrán la temperatura de confort elegida por el cliente según las necesidades que tenga en cada momento. En los meses de verano, el calor generado se puede disipar a la piscina.

Garantizamos la máxima seguridad al no trabajar con presiones.

El funcionamiento de todo el sistema se controla desde una app en el móvil, donde se registra el consumo que haya en cada momento.

FICHA TÉCNICA DEL GENERADOR Y OPTIMIZADOR		
Modelo	GÉNESIS 18 kW	
Potencia	18 kW	
Tensión	230 Vac (F+N)	440 Vac (3F+N)
Intensidad nominal	81 A	42 A
Eficiencia	120%	
Grado de protección	IP 44	
Presión operativa máxima	2,6-3,5 bar	
Presión operativa mínima	0,4 bar	
Rango de temperatura	10 - 90 °C	
Termostato de seguridad	120 °C	
Intercambiador de placas	46 placas	
Rendimiento instantáneo caudal permanente	120%	
Conexión intercambiador	Rosca gas 1"	
Bomba de recirculación	Grundfos Magna 3	
Peso	38.75 Kg	
Dimensiones (H x A x P)	700 x 750 x 400 mm	

VENTAJAS FRENTE A LA BOMBA DE CALOR

- * No necesita unidad exterior.
- * No depende de temperaturas exteriores.
- * No necesita un hotboy para calentamiento inicial frente a temperaturas bajo cero.
- * No utiliza gases fluorados. Cero CO₂.
- * Contaminación acústica Cero.
- * Muy bajo mantenimiento.
- * Material de acero inoxidable que garantiza una larga durabilidad y evita la oxidación.
- * Suministro de ACS instantáneo y permanente.
- * Ocupa muy poco espacio.

1. FICHA TÉCNICA DEL GENERADOR Y OPTIMIZADOR

Modelo	GÉNESIS	
Tensión	230 Vac (F+N)	440 Vac (3F+N)
Frecuencia	50 Hz	
Número de resistencias	3	
Potencia nominal kW	18	
Intensidad nominal A	81	42
Protección A	100	50
Bomba Magna 3 (Intensidad A/Protección) monofásica.	2.3	10
Sección mínima (mm)	6	2.5
Perfil ACS	M	L
Eficiencia ACS/Rendimiento Instantáneo Permanente	120%	
Clasificación energética ACS	A+++	
Eficiencia energética estacional calefacción (A 35°/A 55°)	ηs% / COP	750% / 7,5
Clasificación energética calefacción	A+++	
Nivel sonoro	0 db	
Instalación	Mural	
Conexión hidráulica	3/4"	
Termostato aceite	SI 0-90°C	
Termostato agua optimizador	SI 0-90°C	
DIMENSIONES Y PESO		
Altura	700 mm	
Anchura	750 mm	
Profundidad	400 mm	
Peso	38.75 Kg	

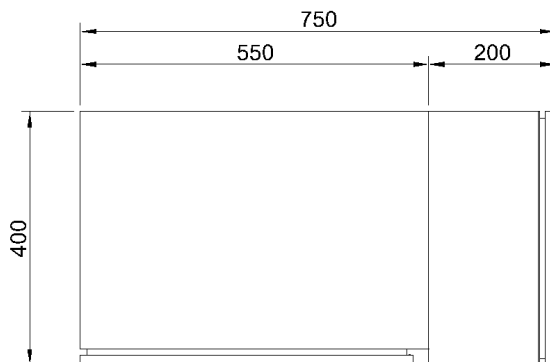

Vista en planta

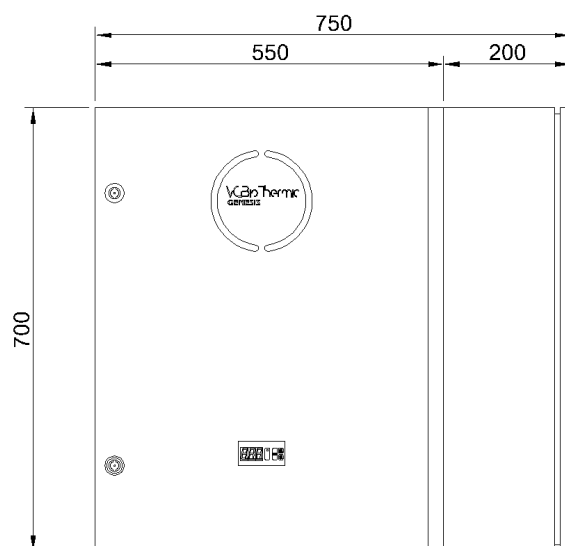

Vista frontal

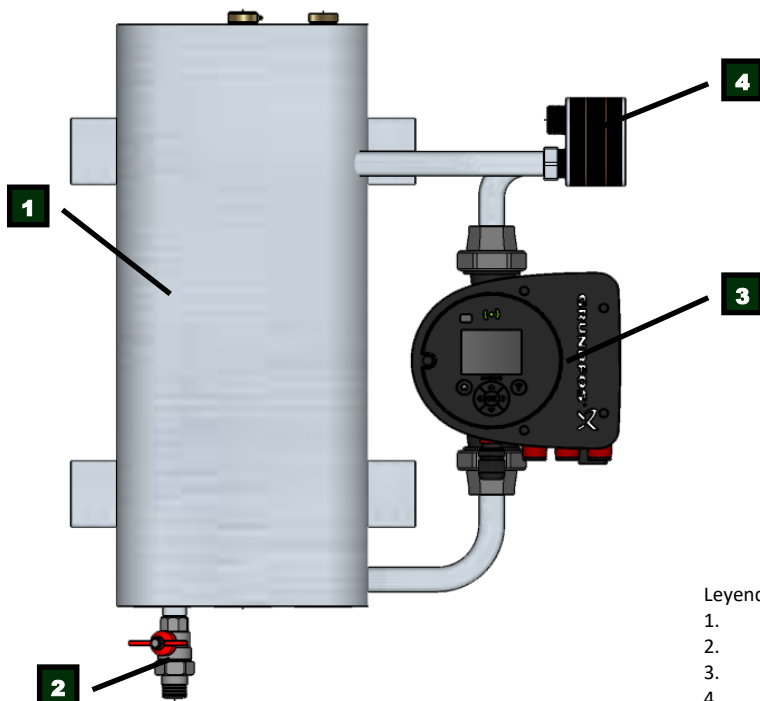

Leyenda:

1. Depósito de aceite
2. Llave de vaciado del depósito.
3. Bomba de recirculación del aceite.
4. Intercambiador de placas.

Generador y optimizador térmico de alta eficiencia Génesis

VGBioThermic



Bienvenidos al ecosistema de VGBiothermic, líder mundial en energía bioclimática.

Presentamos el sistema integrado de calefacción y agua caliente sanitaria con el optimizador Génesis, único y exclusivo en el mercado.

Nuestro hogar es uno de los bienes más preciados que tenemos. Nuestro rincón de bienestar y confort. Por eso, queremos apostar siempre por lo mejor y dotarlo de la tecnología más puntera.

Alcanzamos un rendimiento térmico de un 120% en la producción de agua caliente sanitaria y una eficiencia energética del 750%/COP (7,5) en calefacción.

Reducimos la huella de carbono dentro de nuestro compromiso con el freno del cambio climático, puesto que Génesis no emite gases a la atmósfera. Es 100% ecológico y se complementa con la energía solar.

Todas las estancias de la vivienda mantendrán la temperatura de confort elegida por el cliente según las necesidades que tenga en cada momento. En los meses de verano, el calor generado se puede disipar a la piscina.

Garantizamos la máxima seguridad al no trabajar con presiones.

El funcionamiento de todo el sistema se controla desde una app en el móvil, donde se registra el consumo que haya en cada momento.

FICHA TÉCNICA DEL GENERADOR Y OPTIMIZADOR

Modelo	GÉNESIS 30 kW
Potencia	30 kW
Tensión	440 Vac (3F+N)
Intensidad nominal	70
Eficiencia	120%
Grado de protección	IP 44
Presión operativa máxima	2,6-3,5 bar
Presión operativa mínima	0,4 bar
Rango de temperatura	10 - 90 °C
Termostato de seguridad	120 °C
Intercambiador de placas	26 placas
Rendimiento instantáneo caudal permanente	120%
Conexión intercambiador	Rosca gas 2" 1/2
Bomba de recirculación	Grundfos Magna 3
Peso	70.00 Kg
Dimensiones (H x A x P)	100 x 93 x 51 cm

VENTAJAS FRENTE A LA BOMBA DE CALOR

- * No necesita unidad exterior.
- * No depende de temperaturas exteriores.
- * No necesita un hotboy para calentamiento inicial frente a temperaturas bajo cero.
- * No utiliza gases fluorados. Cero CO₂.
- * Contaminación acústica Cero.
- * Muy bajo mantenimiento.
- * Material de acero inoxidable que garantiza una larga durabilidad y evita la oxidación.
- * Suministro de ACS instantáneo y permanente.
- * Ocupa muy poco espacio.

1. FICHA TÉCNICA DEL GENERADOR Y OPTIMIZADOR

Modelo	GÉNESIS	
Tensión	440 Vac (3F+N)	
Frecuencia	50 Hz	
Número de resistencias	2	
Potencia nominal kW	30	
Intensidad nominal A	70	
Protección A	80	
Bomba Magna 3 (Intensidad A/Protección) monofásica.	2.3/10	
Sección mínima (mm)	6	
Perfil ACS	M	L
Eficiencia ACS/Rendimiento Instantáneo Permanente	120%	
Clasificación energética ACS	A+++	
Eficiencia energética estacional calefacción (A 35°/A 55°)	ηs% / COP	750% / 7,5
Clasificación energética calefacción	A+++	
Nivel sonoro	0 db	
Instalación	Mural	
Conexión hidráulica	2" 1/2	
Termostato aceite	SI 0-90°C	
Termostato agua optimizador	SI 0-90°C	
DIMENSIONES Y PESO		
Altura	100 cm	
Anchura	93 cm	
Profundidad	51 cm	
Peso	70 Kg	

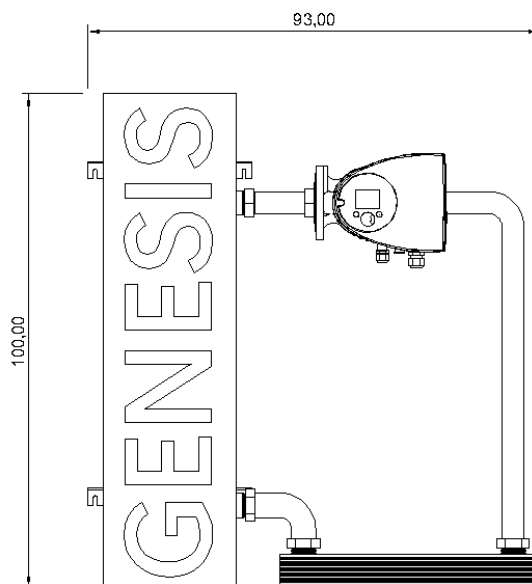

Vista frontal

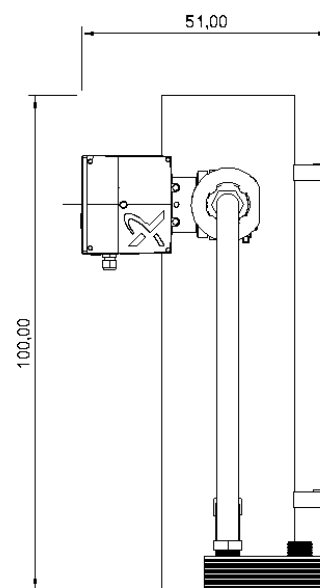

Vista lateral

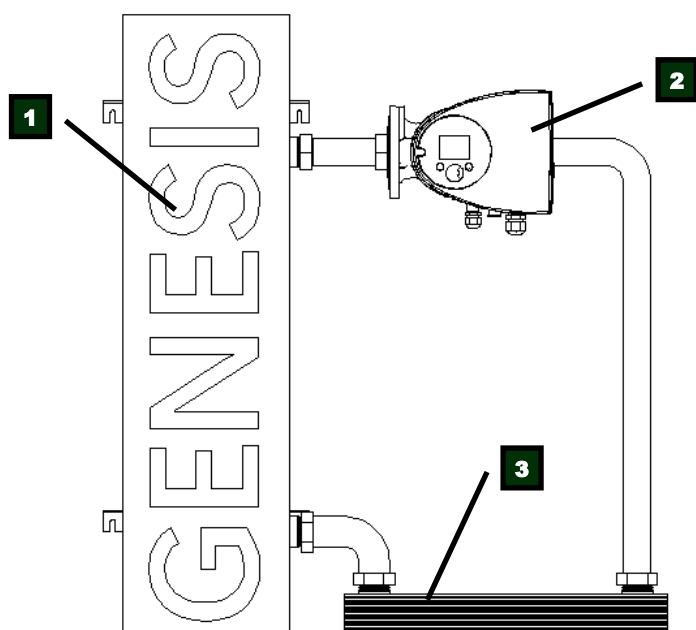

Legenda:

1. Depósito de aceite
2. Bomba de recirculación del aceite.
3. Intercambiador de placas.

Generador y optimizador térmico de alta eficiencia Génesis

VGBioThermic



Bienvenidos al ecosistema de VGBiothermic, líder mundial en energía bioclimática.

Presentamos el sistema integrado de calefacción y agua caliente sanitaria con el optimizador Génesis, único y exclusivo en el mercado.

Nuestro hogar es uno de los bienes más preciados que tenemos. Nuestro rincón de bienestar y confort. Por eso, queremos apostar siempre por lo mejor y dotarlo de la tecnología más puntera.

Alcanzamos un rendimiento térmico de un 120% en la producción de agua caliente sanitaria y una eficiencia energética del 750%/COP (7,5) en calefacción.

Reducimos la huella de carbono dentro de nuestro compromiso con el freno del cambio climático, puesto que Génesis no emite gases a la atmósfera. Es 100% ecológico y se complementa con la energía solar.

Todas las estancias de la vivienda mantendrán la temperatura de confort elegida por el cliente según las necesidades que tenga en cada momento. En los meses de verano, el calor generado se puede disipar a la piscina.

Garantizamos la máxima seguridad al no trabajar con presiones.

El funcionamiento de todo el sistema se controla desde una app en el móvil, donde se registra el consumo que haya en cada momento.

FICHA TÉCNICA DEL GENERADOR Y OPTIMIZADOR

Modelo	GÉNESIS 60 kW
Potencia	60 kW
Tensión	440 Vac (3F+N)
Intensidad nominal	138
Eficiencia	120%
Grado de protección	IP 44
Presión operativa máxima	2,6-3,5 bar
Presión operativa mínima	0,4 bar
Rango de temperatura	10 - 90 °C
Termostato de seguridad	120 °C
Intercambiador de placas	26 placas
Rendimiento instantáneo caudal permanente	120%
Conexión intercambiador	Rosca gas 2" 1/2
Bomba de recirculación	Grundfos Magna 3
Peso	70.00 Kg
Dimensiones (H x A x P)	100 x 93 x 51 cm

VENTAJAS FRENTE A LA BOMBA DE CALOR

- * No necesita unidad exterior.
- * No depende de temperaturas exteriores.
- * No necesita un hotboy para calentamiento inicial frente a temperaturas bajo cero.
- * No utiliza gases fluorados. Cero CO₂.
- * Contaminación acústica Cero.
- * Muy bajo mantenimiento.
- * Material de acero inoxidable que garantiza una larga durabilidad y evita la oxidación.
- * Suministro de ACS instantáneo y permanente.
- * Ocupa muy poco espacio.

1. FICHA TÉCNICA DEL GENERADOR Y OPTIMIZADOR

Modelo	GÉNESIS	
Tensión	440 Vac (3F+N)	
Frecuencia	50 Hz	
Número de resistencias	4	
Potencia nominal kW	60	
Intensidad nominal A	138	
Protección A	150	
Bomba Magna 3 (Intensidad A/Protección) monofásica.	2.3/10	
Sección mínima (mm)	6	
Perfil ACS	M	L
Eficiencia ACS/Rendimiento Instantáneo Permanente	120%	
Clasificación energética ACS	A+++	
Eficiencia energética estacional calefacción (A 35°/A 55°)	ηs% / COP	750% / 7,5
Clasificación energética calefacción	A+++	
Nivel sonoro	0 db	
Instalación	Mural	
Conexión hidráulica	2" 1/2	
Termostato aceite	SI 0-90°C	
Termostato agua optimizador	SI 0-90°C	
DIMENSIONES Y PESO		
Altura	100 cm	
Anchura	93 cm	
Profundidad	51 cm	
Peso	70 Kg	

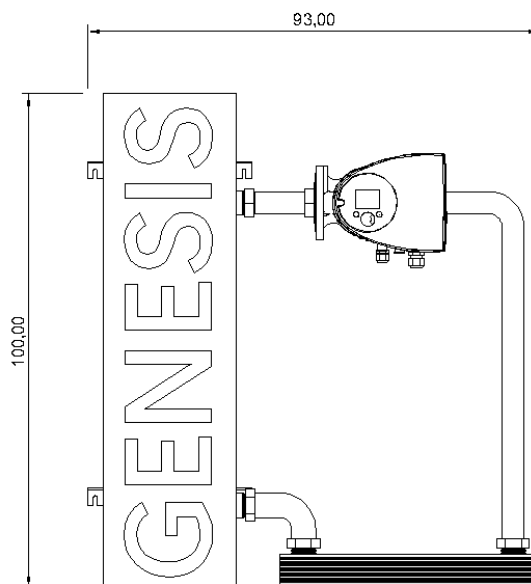

Vista frontal

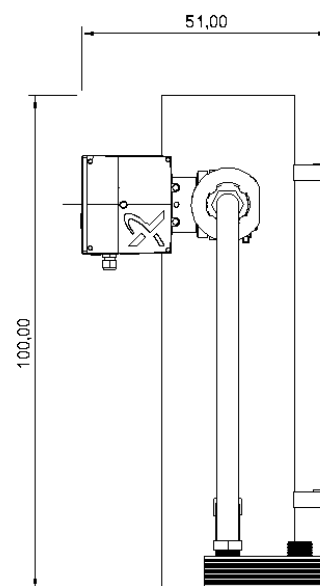

Vista lateral

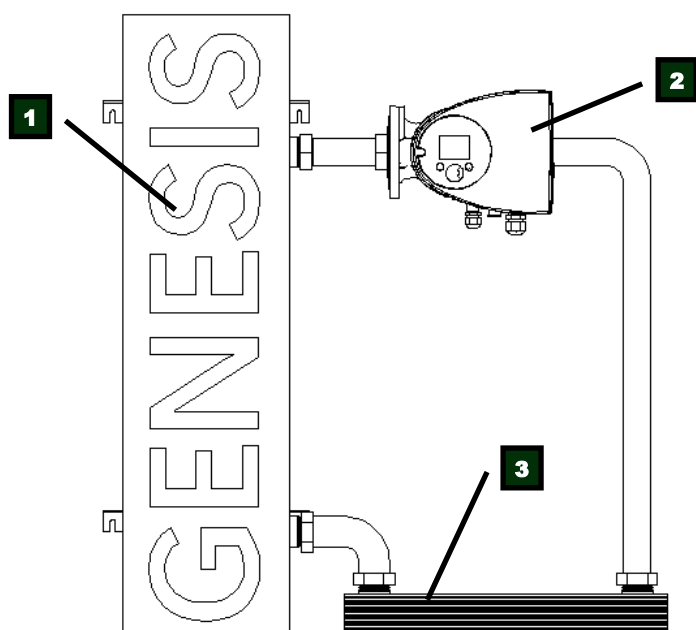

Legenda:

1. Depósito de aceite
2. Bomba de recirculación del aceite.
3. Intercambiador de placas.